

# 唐代长柄香炉在现代茶具中的衍生设计

王浚哲, 邓莉丽

江苏大学艺术学院, 江苏 镇江

收稿日期: 2023年11月2日; 录用日期: 2023年11月20日; 发布日期: 2024年2月2日

## 摘要

长柄香炉是礼佛仪式的器具之一, 为了配合敬香肃穆的场合, 在礼佛之时需要手握长柄香炉以表尊敬。唐代是长柄香炉比较流行的时期。本文以唐代长柄香炉为研究对象, 运用案例分析和形状文法, 对唐代长柄香炉和现代茶具进行元素提取, 建立数据库, 将唐代长柄香炉的造型风格样式应用与现代茶具设计之中, 并将创新设计的茶具适用于不同风格的室内空间。使其满足人们的审美需求, 实现传统造物的现代价值, 同时也拓展了现代茶具的设计思路, 为其增添了文化内涵。

## 关键词

长柄香炉, 造型元素, 茶具设计

# The Derivative Design of Tang Dynasty Long Handle Incense Burner in Modern Tea Set

Junzhe Wang, Lili Deng

School of Arts, Jiangsu University, Zhenjiang Jiangsu

Received: Nov. 2<sup>nd</sup>, 2023; accepted: Nov. 20<sup>th</sup>, 2023; published: Feb. 2<sup>nd</sup>, 2024

## Abstract

The long handled incense burner is one of the instruments used in the ritual of worshipping the Buddha. In order to match the solemn occasion of worshipping the Buddha, it is necessary to hold the long handled incense burner in hand to show respect. The Tang Dynasty was a period when long handled censers were relatively popular. This article takes the Tang Dynasty long handle incense burner as the research object, uses case analysis and shape grammar to extract elements from Tang Dynasty long handle incense burners and modern tea sets, establishes a database, applies the style and style of Tang Dynasty long handle incense burners to modern tea set design, and applies the innovative design of tea sets to different styles of indoor spaces. To meet people's

文章引用: 王浚哲, 邓莉丽. 唐代长柄香炉在现代茶具中的衍生设计[J]. 设计, 2024, 9(1): 168-174.

DOI: 10.12677/design.2024.91020

aesthetic needs and realize the modern value of traditional creations, it also expands the design ideas of modern tea sets and adds cultural connotations to them.

## Keywords

Long Handle Incense Burner, Styling Elements, Tea Set Design

Copyright © 2024 by author(s) and Hans Publishers Inc.

This work is licensed under the Creative Commons Attribution International License (CC BY 4.0).

<http://creativecommons.org/licenses/by/4.0/>



Open Access

## 1. 引言

长柄香炉是中国古代佛教常用的焚香器具之一。它通常用于佛事仪式中,如礼佛、供奉和说法。其形象多出现在佛教石窟壁画、菩萨和佛弟子形象的手掌中。本文以唐代长柄香炉为研究对象,对其艺术特征进行分析,提出设计理念,提取设计元素并运用到现代茶具造型中,设计出符合大众多元审美需求的茶具样式。

## 2. 唐代长柄香炉的艺术特征

### 2.1. 结构分析

唐代长柄香炉一般由炉身、底座和炉柄三部分组成。炉座通常为花瓣轮盘状,炉座与炉身连为一体,连接处用铆钉固定。炉柄为宽带状,炉柄的一端与炉座、炉身的连接处相连,向上弯曲的部分与炉身的口沿相接,炉柄的另一端弯曲,末端上饰有镇或者无镇。根据炉柄末端形制的不同,可分为鹊尾形、有镇形及无镇形三个类型。

鹊尾形长柄香炉,炉柄末端为鹊尾状。炉柄与炉身之间附有如意头形的饰片,上面加焊圆形凸起装饰。例如河北定县静志寺宋代塔基地宫发现的1件铜香炉,长35.7厘米。底座呈花瓣轮盘形,炉柄与炉身相连接处附有透雕如意头形饰片及圆形凸起饰件,制作工艺精细,为唐代晚期制作[1]。

有镇形长柄香炉,炉柄末端饰有狮子形、宝珠形及瓶形镇。炉身与炉柄一端连接处附有雕刻的宝珠形饰片,上面有两个乳钉形焊接点,炉柄的末端弯曲,呈L字。例如湖南长沙赤峰山2号墓出土的铜香炉1件,高6厘米,长33厘米[2]。炉柄的末端有一尊鎏金狮子坐于莲花座之上。

无镇形长柄香炉,炉柄末端无镇装饰。例如扶风法门寺塔基唐代地宫后室出土了1件银香炉,炉身敞口,深腹,折沿,下面与花瓣形炉底相连接[3]。炉柄与炉身另一侧相焊接,炉柄末端无镇且弯折。

在行香仪式中,行香者有单手握炉和双手握炉两种方式。单手握炉时,将炉体放至胸前,手持炉柄,掌心朝上,拇指压柄,四指环柄,手腕施加压力,撑起整个炉体[4]。双手握炉时,一只手持炉柄,另一只手夹持,拇指轻搭在炉柄上,四指则自然抓握。

### 2.2. 纹饰分析

长柄香炉炉身与炉柄之间通常带有如意头形饰片,饰片上有两个圆形凸起的装饰。炉身外壁的纹饰主要为花卉纹饰,花卉的种类包括荷花、莲花、牡丹花等。纹饰通常通过浮雕工艺展现,一些花瓣呈圆形而内凹;一些花瓣边缘饰有短密的细阴刻线。唐代是自信、开放的时代。饱满丰盈、层次丰富的花瓣纹饰正代表了当时的主流纹饰。炉壁上的花卉纹饰也契合了唐代兴盛、开放的时代风貌。这些纹饰表现

了唐代艺术的风格和特点, 是唐代艺术中不可或缺的代表作之一。鹤尾型香炉, 炉柄末端的鹤尾是一种仿生纹饰, 把禽类的尾部作为器物的一部分, 或者把禽类直接作为图案, 在中国古代非常丰富。这种造型被看作是祥瑞的化身, 表达了人们对美好生活的向往和祝愿[5]。

### 3. 唐代长柄香炉在现代茶具中的设计实践

#### 3.1. 基于形状文法的茶具模型构建

形状文法是将语言学中的字、词、句的演绎逻辑用于图案设计的一种方法。这种方法先提炼出造型元素, 保留其原来的形态特征, 再按照一定的演变规则推演出新的形态或符号[6]。这类推演规则适用于传统器具与现代器具相结合的设计演变。形状文法对造型形态的传承有着的指导意义[7]。

基于形状文法, 对唐代长柄香炉进行现代衍生设计, 可分为四个步骤。首先, 收集唐代长柄香炉及现代茶具样式的典型代表, 对他们进行造型分类。其次, 基于唐代长柄香炉器形与现代茶具器形的分类, 分析及提取两者造型的特点, 进行文法推演。再次, 筛选出能够保留的传统样式和可以进行衍生的元素。最后, 将两者造型及风格特点进行结合, 设计出符合现代审美的茶具案例。

#### 3.2. 唐代长柄香炉的造型元素提取与建立

对于唐代长柄香炉的造型元素的归纳, 笔者主要对上文提及的鹤尾形、有镇形、无镇形三类长柄香炉代表进行提取, 对提取出的代表器形进行简化并编号。将唐代长柄香炉提取的造型元素分为 a 组, 编号分别为 a1, a2, a3 (见图 1)。从造型上来看, 鹤尾形香炉在三者中最具特点。既符合了当时人们的传统审美倾向, 又具有精细的工艺技术做支撑。

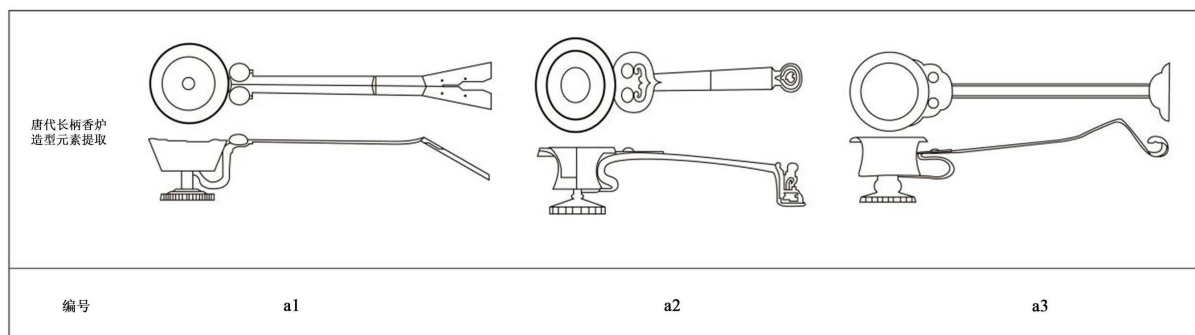

Figure 1. Element diagram of the design of a long handled incense burner

图 1. 长柄香炉造型元素图

#### 3.3. 现代茶具器形类别及元素提取与建立

茶具主要包括茶壶、茶杯、茶托、茶匙、茶盘等。茶壶是是饮茶的主要品茗器具, 具有丰富的造型和装饰。茶杯通常为有柄的杯子, 是饮茶的标准器具。茶托通常用于放置茶杯或者其他茶具, 形状多为圆形、花形, 是茶歇中常用的器具之一。茶匙作为茶具的配件之一, 用于挖取茶叶, 是尺寸较小的茶具。茶盘是放置茶壶的浅底器皿, 形状多为方形, 盘面通常比较宽, 盘底通常比较平。笔者对现代茶具的典型器形进行数据库建立, 作为 b 组(见图 2)。

#### 3.4. 现代茶具案例生成

茶具的设计要符合现代艺术的设计原则和设计追求。在茶具衍生设计中, 要符合形式审美、经济

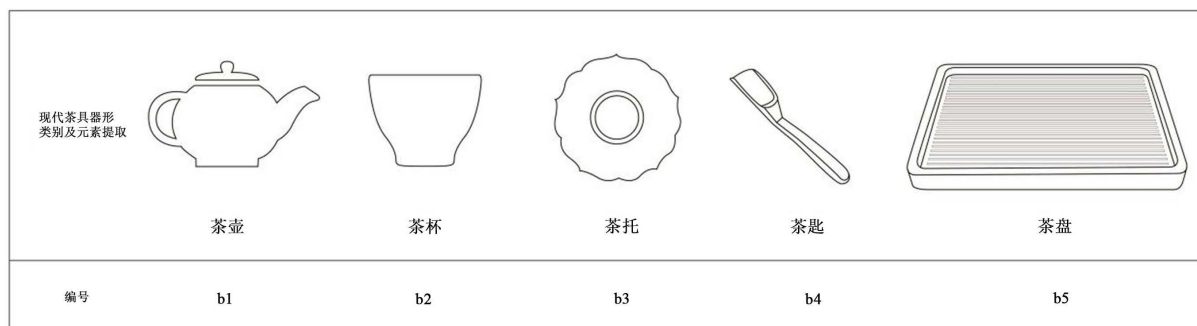

**Figure 2.** Modern tea set design elements diagram

**图 2.** 现代茶具造型元素图

适用和文化传递的理念。造型设计方面应以东方艺术为主, 采用东方纹饰及色彩来表达美感。茶具的材料、工艺标志着美学创新, 纯净、温润的瓷器, 以及优雅、耐用的陶器各有其审美特点, 搭配起来既满足大众需求, 又符合行业潮流。茶具作为茶文化的传承与载体, 传递着艺术、礼仪及生活习惯等丰富的文化内容。茶文化是中国传统文化的重要组成部分, 茶具的设计要尊重多元化的茶文化理念, 将中国传统文化和现代文化传递给大众。笔者对上文提取的唐代长柄香炉造型元素形态 a 组和现代茶具造型元素形态 b 组进行结合。结合方法主要有两种。第一种为长柄香炉元素与茶具风格特点相结合, 第二种则是长柄香炉元素与茶具器形造型相结合。

第一种结合方法主要以茶具的风格为基础, 再结合长柄香炉的造型样式。笔者选取了简约风格样式的茶具。现代简约风格茶具以干净利落的外观、简洁清晰的线条和形状为主。白色、灰色、黑色和木色的色彩能够为茶具带来简洁的氛围, 并与其他装饰元素协调一致。陶瓷、瓷器的材料能够展现原始质感, 并与现代的装饰风格相得益彰。笔者采用简约风格的茶具和长柄香炉稍加结合, 得到带有长柄香炉特征的现代简约风格茶具(见图 3、图 4)。



**Figure 3.** Design diagram of a fair teapot

**图 3.** 公道壶造型图



**Figure 4.** Tea spoon design diagram

**图 4.** 茶匙造型图

第二种结合方法主要将 a 组中唐代长柄香炉的造型元素与 b 组中现代茶具的造型元素进行结合。这种结合方法可以分为三种, 首先, 提取 a2 中的炉柄与炉身相结处的如意饰片, 并置于 b1 茶壶的手柄上, 增加茶壶的装饰性。其次, 提取 a2 中炉身与炉座相连接的方式, 并应用与茶杯之中, 将茶杯下面附加一座花瓣轮盘状的底座, 增加稳定性的同时又不失美感。茶杯外壁上附有花纹纹饰, 更具美观。最后, 提取 a1 中鹊尾形长柄, 将造型复杂化, 再经过镜像附加在茶具炉座的两旁, 增加线条的流动感(见图 5)。

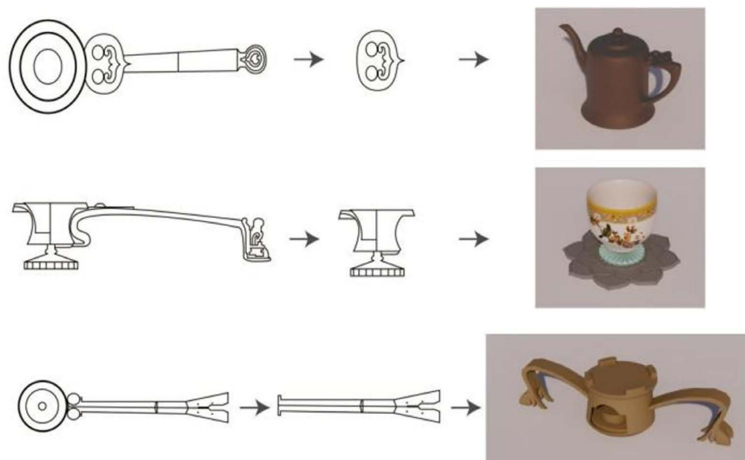

Figure 5. Design drawings of teapots, cups, and furnace seats  
图 5. 茶壶、茶杯、炉座造型图

#### 4. 新生成茶具在室内空间中的应用

自古以来, 茶是中华文化传承的重要组成部分。茶具的出现, 是人们对茶文化长久以来精神追求的外在体现。茶具的设计, 承载着千年文明的智慧, 它们不仅仅是一种工具, 更是一种艺术品, 是中华传统文化的一抹亮色。现代的茶具与品茶空间密不可分, 它们共同构成了茶道的独特韵味。品茶时, 茶具衬托了时间的流转和空间的承载。茶具与品茶空间的融合, 彰显了人与自然的和谐共生。为了营造不同的茶道体验, 不同风格的室内空间应配合不同风格茶具。茶具在室内空间中的应用, 应当结合室内空间的装饰格调和审美特征, 寻找文化与生活的契合点, 促进空间设计与传统文化的合二为一[8]。以下尝试将几种新生成的茶具分别放置于不同风格的室内空间中。

##### 4.1. 在现代简约风格空间中的应用

现代简约空间风格是一种以简洁、明快和功能性为特点的室内设计风格。它强调简单而精练的线条, 追求空间的开放和通透感。通常采用中性色调、白色或灰色来打造清爽的空间氛围, 创造出简约而富有现代感的质感和效果。其整体风格追求实用和舒适, 营造出现代而不失温馨的居住环境。针对这种风格特点, 可以予以造型简练、颜色纯净的茶具进行搭配。笔者选择的放置空间为客厅, 客厅是人们住宅中占比面积最大的环境, 相比于其他生活空间, 这里人员流动性较大, 是人们接待亲朋好友、洽谈娱乐的地方[9]。客厅通常采用白色、灰色为基调, 创造出清爽、宽敞的空间感。几何形状简单且线条流畅的家具, 搭配中性的软装配饰。在茶几上, 放置一套简约风格的茶具, 素雅的白色、灰色搭配了周围环境的色调。连贯的几何线条, 通透的质感恰到好处。既丰富了客厅的层次感, 又增添了环境的色彩, 也为素雅的客厅添加了一份生机(见图 6)。这种茶具与空间的搭配正适合了喜欢简洁美感、追求实用性和时尚感的人。



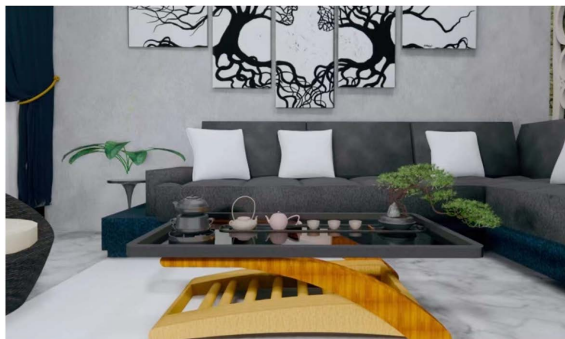

Figure 6. Minimalist style space rendering  
图 6. 简约风格空间效果图

#### 4.2. 中式风格空间中的应用

中式风格空间以平衡、和谐和内敛为理念，注重尊重自然和追求宁静。它通常采用传统的材料和手工艺，如木材和瓷器，以打造质朴、典雅的氛围。色调通常采用暖色调，以表达热情和活力。笔者选择中式风格茶室，这是专门用于茶道文化的体验活动的空间。茶室以淡雅、幽静的氛围为特点，通常采用较低的家具和典雅的装饰。将中式的茶具放置于专门的茶台之上，以营造放松、宁静的茶道体验。茶壶、茶杯和茶盘，造型明快大方，线条优雅，完美贴合中式空间的和谐氛围。色彩的运用也是现代茶具的亮点之一。传统红、黑与现代金、银、蓝的巧妙组合，既保留了中式空间里红色底蕴的热情和庄重感，又注入了现代感的亮丽与时尚(见图 7)。这样的色彩选择丰富了茶具的视觉效果，与中式空间的装饰色调相得益彰，营造出独特的氛围。



Figure 7. Chinese style space rendering  
图 7. 中式风格空间效果图

#### 5. 结语

唐代长柄香炉蕴含着丰富的艺术与文化理念，其造型的独特性，对现代茶具设计具有借鉴作用。当今人们对各类生活器具的要求不但注重功能性，也注重审美性和文化性。从唐代长柄香炉的造型及装饰纹样入手，通过线条的切分、形式的组合处理，将其造型、纹样元素与现代茶具相结合，并以现代茶具为载体，将茶具融入到现代人居住的环境空间中，使得人们在欣赏的同时，也能够体验其内在所蕴含的传统文化精髓。

#### 注 释

文中所有图片均为作者自绘。

## 参考文献

- [1] 出光美术馆. 地下宫殿的遗宝——中国河北省定州北宋塔基出土文物展[M]. 东京: 出光美术馆, 1997: 126.
- [2] 湖南省博物馆. 长沙赤峰山 2 号唐墓简介[J]. 文物, 1960(3): 56-58+27-28.
- [3] 崔菊姬. 中国古代长柄香炉[J]. 中原文物, 2016(5): 76-84.
- [4] 魏洁, 章鸿. 以身度物: 形香仪式对柄香炉形制秩序的影响[J]. 南京艺术学院学报, 2022(1): 96-101.
- [5] 崔叶舟. 试论鹊尾式长柄香炉的来源[J]. 东南文化, 2017(2): 62-68.
- [6] 杨晓燕, 马晨雅. 唐代梳栉纹样在软装布艺中的创新应用研究[J]. 家具与室内装饰, 2021(10): 79-80.
- [7] 杨剑威, 王毅. 基于形状文法的青铜酒器形态推演与设计应用[J]. 包装工程, 2020, 41(8): 317-322+326.
- [8] 胡华中. 陶瓷元素在室内空间装饰中的应用[J]. 工业建筑, 2021(8): 274-275.
- [9] 张旭, 邓莉丽. 基于宋代植物形瓷器仿生理念的现代花器设计[J]. 设计, 2023, 36(5): 1-4.