

## Effects of Using the Portable Soft Bag in Emergency Care\*

Jin Huang, Jun Ju<sup>#</sup>, Liwen Yao

The Putuo District Center Hospital, Shanghai University of T.C.M., Shanghai  
Email: <sup>#</sup>hj6857@126.com

Received: Jun. 6<sup>th</sup>, 2013; revised: Jun. 13<sup>th</sup>, 2013; accepted: Jun. 25<sup>th</sup>, 2013

Copyright © 2013 Jin Huang et al. This is an open access article distributed under the Creative Commons Attribution License, which permits unrestricted use, distribution, and reproduction in any medium, provided the original work is properly cited.

**Abstract: Objective:** To explore the effects of using the portable soft bag in emergency care. **Methods:** The investigation of 100 patients and 30 nurses who use portable soft bag in emergency care by self-designed questionnaire. **Results:** After using the portable soft bag, the patient satisfaction has increased from 78.7% to 97.4% and the emergency nurses' job satisfaction has increased from 76.7% to 93.3%. **Conclusion:** Using the portable soft bag can ensure the safety of the patients and improve the quality and satisfaction of nursing in emergency service. Meanwhile, emergency nurses will also feel it convenient. Using the portable soft bag can represent high quality of nursing service, improve nurses and patients' satisfaction, and promote the relationships between nurses and patients.

**Keywords:** The Portable Soft Bag; Emergency Treatment; Nursing

## 便携式软袋在急诊急救护理中的应用探讨\*

黄 瑾, 居 璐<sup>#</sup>, 姚丽文

上海中医药大学附属普陀医院, 上海  
Email: <sup>#</sup>hj6857@126.com

收稿日期: 2013年6月6日; 修回日期: 2013年6月13日; 录用日期: 2013年6月25日

**摘 要: 目的:** 探讨便携式软袋在急诊急救护理中的应用效果。**方法:** 采用自行设计量表调查 100 例急诊便携式软袋使用患者或家属满意度以及 30 例急诊护士的满意度。**结果:** 便携式软袋使用后, 病人满意度从 78.7% 提高至 97.4%; 急诊护士的满意度从 76.7% 提高至 93.3%。**结论:** 便携式软袋的应用即可保证病人就医安全, 提高急诊优质服务满意度, 又可使急诊护士感受到操作简易, 能真正体现优质护理的意义即病人满意、护士满意, 促进了护患和谐。

**关键词:** 便携式软袋; 急诊急救; 护理

### 1. 引言

急诊科作为医院的一个重要组成部分, 是医院面向社会的一个窗口, 是抢救危重病人的前沿战地, 是连接病房的一条纽带<sup>[1]</sup>。急诊患者往往具有数量多、

流动性大、病情急且多变等特点, 国内医院急诊室对患者所提供的生活设施常常无法满足患者所需, 这既使得急诊护士束手无策又降低了患者的满意度。我院结合急诊实际情况, 在医院推出精神文明奖励基金项目的基础上, 结合卫生部倡导开展优质护理服务的活动, 了解多次急诊就诊老年患者家属的需求现状, 以更好地满足这一特殊人群的需求和推进急诊优质<sup>[2]</sup>。

\*科研项目: 上海中医药大学附属普陀医院精神文明奖励基金项目(2012W011)。

<sup>#</sup>通讯作者。

从细节做起, 加强护理基础用具建设, 护理服务工作在急诊室的平车上创新设计了“便携式软袋”, 便携式软袋由防水方垫、捆绑式平车枕及可拆卸式薄被组成, 其费用低, 易于清洗且方便更换, 患者使用舒适, 护士搬运患者方便安全, 受到病人及家属的好评。现报告如下。

## 2. 资料和方法

### 2.1. 一般资料

2012年8月~2013年5月, 抽取我院急诊科院内转运的急危重症患者共100例, 其中男58例, 女42例; 年龄23岁~81岁, 平均41岁; 颅脑外伤17例, 脑出血18例, 严重创伤合并休克29例, 急性心肌梗死10例, 消化道出血合并休克13例, 异位妊娠并休克2例, 胸腹联合伤6例, 乙醇中毒3例, 连枷胸2例; 两组患者在年龄、性别、病情等情况上无显著差异。同时抽取我院负责急诊转运护士共30例, 其中男2例, 女28例; 年龄21岁~36岁, 平均29岁; 两组护士在年龄、性别、学历、工龄等情况上均无显著差异。

#### 2.1.1. 材料

便携式软袋: 由防水方垫、捆绑式平车枕及可拆卸式薄被组成。1) 平车枕内置软海绵, 拥有橡胶外套, 高度为8~13 cm, 配备尼龙带可方便固定于平板车上供患者枕垫(见图1)。2) 防水方垫由牛津布做成四周配备抓手, 可节省护士体力, 方便搬运患者(见图2)。3) 可拆卸式薄被配备尼龙带与防水方垫可组合成一睡袋供患者使用保暖(见图3)。

### 2.2. 方法

采取自行设计的满意度调查问卷进行便携式软袋实施后患者及护士满意度的调查。患者满意度调查问卷内容包括: 防水方垫、平车枕及可拆卸式薄被的舒适度、方便性两部分共8项。每项进行3级评分即选“不满意”计1分, “一般”计2分, “满意”计3分。于便携式软袋实施前(2012年7~9月)调查100例成年患者或家属, 实施6个月后调查100例成年急诊患者或家属。护士满意度调查问卷内容包括: 防水方垫、平车枕及可拆卸式薄被是否易拆卸清洗、方便省力两部分共8项。每项进行3级评分即选“不满意”

计1分, “一般”计2分, “满意”计3分。于便携式软袋实施前(2012年7~9月)调查急诊护士30例, 实施6个月后调查30例急诊护士。

#### 2.2.1. 问卷效度

问卷根据文献及观察经验设置后, 请三位专家评定内容的恰当性, 获得专家效度的认可, 并针对专家

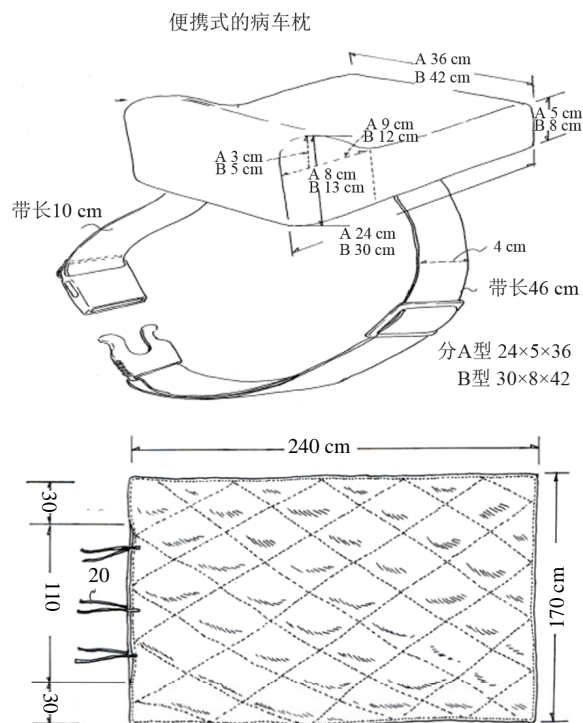

Figure 1. The schematic plot of portable soft bag and quilt.  
图1. 便携式软袋和被子的结构示意图

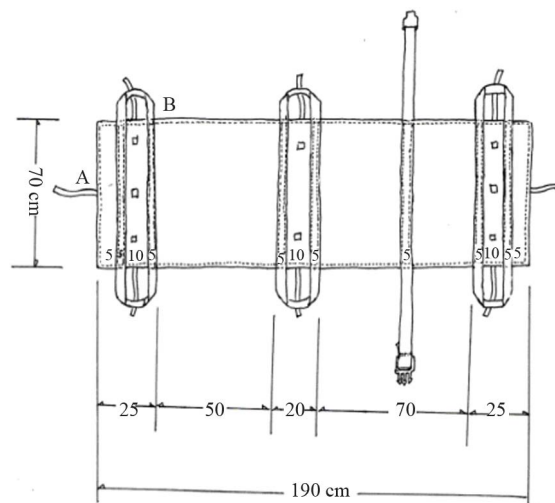

Figure 2. The side-view of pillow.  
图2. 枕头侧面图

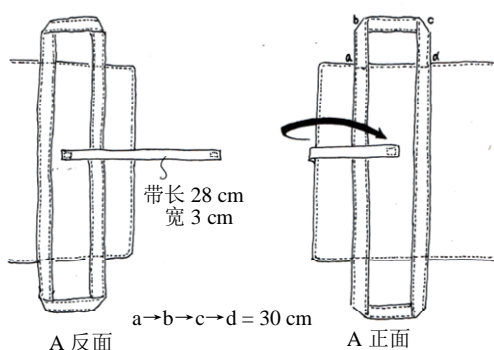

Figure 3. The diagram of mattress.  
图 3. 床垫示意图

意见进行修改与更正最后得到问卷，并在临床预试验中给部分患者使用证实可行。问卷的信度：抽取符合纳入标准的研究对象 10 人进行问卷信度的预实验检查，预实验结果显示 Cronbach  $\alpha$  系数分别为 0.84 及 0.81。两项调查问卷回收率 100%。

### 3. 结果

1) 便携式软袋使用后，病人满意度从 78.7% 提高至 97.4% (见表 1)。

2) 急诊护士的满意度从 76.7% 提高至 93.3% (见表 2)。

### 4. 讨论

#### 4.1. 急诊患者暂留观察及搬运现状

急诊科抢救重症患者的重要场所，急危重及创伤性患者多。患者往往病情急骤、来势汹涌、病情多变，而且许多急危重患者如创伤性患者、急性心梗、脑血管意外等的搬运十分不便。与此同时，随着医疗水平的不断进步，患者及家属对急诊的护理工作要求也有了更高的要求，希望得到与住院患者同样的基本设施和护理。而现在国内多数医院急诊室对暂时需要病情观察的患者所提供的仅为一张简易的移动式平板床。平板床常有以下几个问题：①需要家属自备枕头及被褥，造成家属不便。②平板床比较平滑，枕头被褥易滑落在地。而家属自带的枕头及被褥也常有弊端：①许多内科疾病如休克、急性心功能衰竭等引起患者大量出汗，导致枕头及被褥易潮湿；②如颅脑损伤等疾病，家属因缺少相关疾病知识，给予过高的枕头或不

Table 1. The patient's satisfaction of using portable soft bag (before use and after use)  
表 1. 便携式软袋使用后患者满意度调查情况

	N	舒适度%	方便性%	满意度%
实施前	100	79.1	85	78.7
实施后	100	93.3	96.7	97.4
$X^2$		8.1	8.2	3.9
P		<0.01	<0.01	<0.05

Table 2. The nurse's satisfaction of using portable soft bag (before use and after use)  
表 2. 便携式软袋使用后护士满意度调查情况

	N	拆卸性%	方便节力性%	满意度%
实施前	30	83.3	73.3	76.7
实施后	30	93.3	90	93.3
$X^2$		4.7	9.6	5.2
P		<0.05	<0.01	<0.05

敢给予垫枕的情况发生；③外伤性出血，血液易造成枕头及被褥的污染；④因呕吐污染；这些都会导致家属自带的枕头及被褥被污染，加之护理人员常面临如何完成急危重症患者的及时、安全、妥善的搬运的困难，如何为急诊病人提供更人性化的优质护理服务理念和搬运困难的问题成为当今管理人员应面对的问题。

#### 4.2. 强化服务意识，深化优质护理服务理念

本课题推广使用的便携式软袋是在医院推出精神文明奖励基金项目的基础上，结合卫生部倡导开展优质护理服务的活动，从细节做起，加强护理基础用具建设，优化医院服务，加强管理，提高医疗质量，促进医患和谐的工作要求。从病人源头做起，深化优质护理服务内涵，强化服务意识，使医护人员不仅关注抢救质量和速度，同时也更多地考虑病人的感受，从而树立主动服务意识。患者满意度调查问卷中显示：患者在使用便携式软袋后舒适度由原来的 79.1% 上升到 93.3%，方便性能调查数据也上升了近 11 个百分点。满足了病人在就诊、治疗时的需求，让病人在治疗时得到满足和安全感。本研究中的便携式软袋，既能满足患者留院观察时保暖所需又能方便危重患者的搬运。表 2 在使用软袋后护士自觉节力性由原来

的 73.3% 提升到 90%。本研究用具在护士工作中使用效果良好,而且费用低廉,方便有效,清洗简单,更换容易。真正体现优质护理服务内涵,体现以人为本的服务理念,为急诊病人创造舒适的就医环境。

#### 4.3. 加强护理风险管理,开展独创性特色的急诊科优质服务

医院急诊科是抢救重症患者的重要场所,也是易出现医疗事故发生医疗纠纷的高风险科室,因此,从各个环节查找安全隐患很重要。搬运及转运是急诊危重病人抢救不可分割的重要组成部分,是救治过程不可忽略的环节。有文献报道,院内转运能增加重症患者的并发症,转运患者的死亡率比正常高出 9.6% 的危险<sup>[2]</sup>。因此,必须引起医护人员的高度重视,医护人员在搬运和转运病人前后必须要做好充分准备,保证病人安全。急诊开展的便携式软袋优质护理服务,防水方垫由牛津布做成四周配备抓手,牢固而且可节省护士体力,方便安全地搬运急诊患者尤其是外伤重症

患者,便携式软袋使用后,提高了病人的满意度,满意度由开展前的 78.7% 提高至 97.4%,可降低医疗护理风险,保证病人就医安全,促进护患和谐。

#### 5. 小结

便携式软袋,既能满足患者留院观察时保暖所需又能方便危重患者的搬运,减少了工作强度,节省人力<sup>[3]</sup>。而且费用低廉,方便有效,清洗简单,更换容易,体现优质护理服务内涵,可降低医疗护理风险,保证病人就医安全,促进护患和谐,真正起到便民爱民作用,提高护理质量及患者满意度。

#### 参考文献 (References)

- [1] 杨忠琼. 完善急诊病人部门间交接的护理工作体会[J]. 中国中医药咨讯, 2011, 3(11): 99.
- [2] 高玲, 徐奕旻, 薄惠云. 多次急诊就诊老年患者的家属需求调查分析[J]. 护理学杂志, 2013, 28(6): 37-38.
- [3] 罗静娣, 郑倩卿, 范玉梅, 梁玉玲. 新型便携式输液架的研制及在院前急救的应用[J]. 护理学杂志, 2013, 27(12): 89-90.